

コミュニケーションにおける アンケート調査集計結果

性別

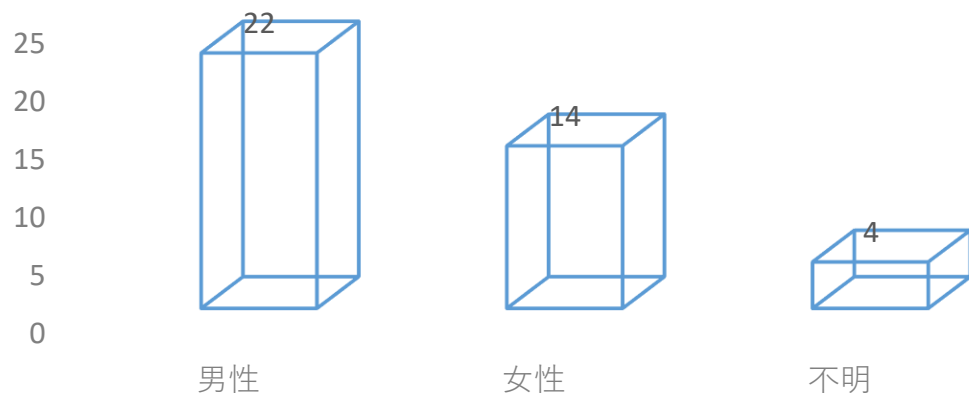

経験年数

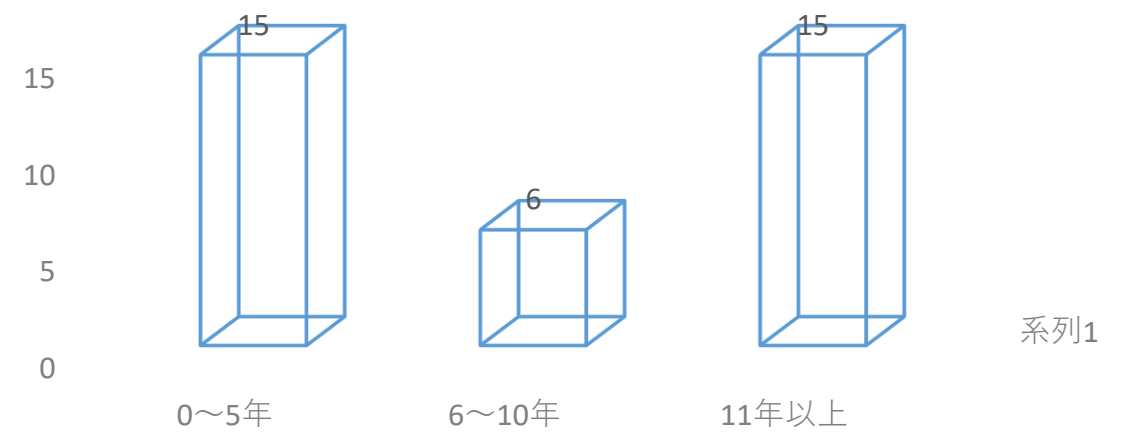

年代

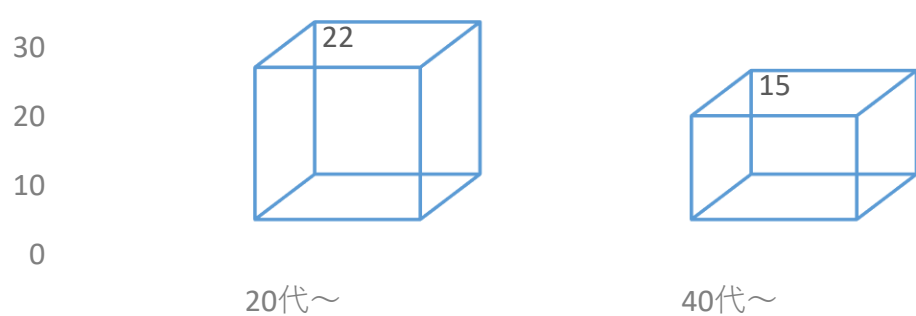

回収率 80%

全体

1 社内の人間関係は良好である

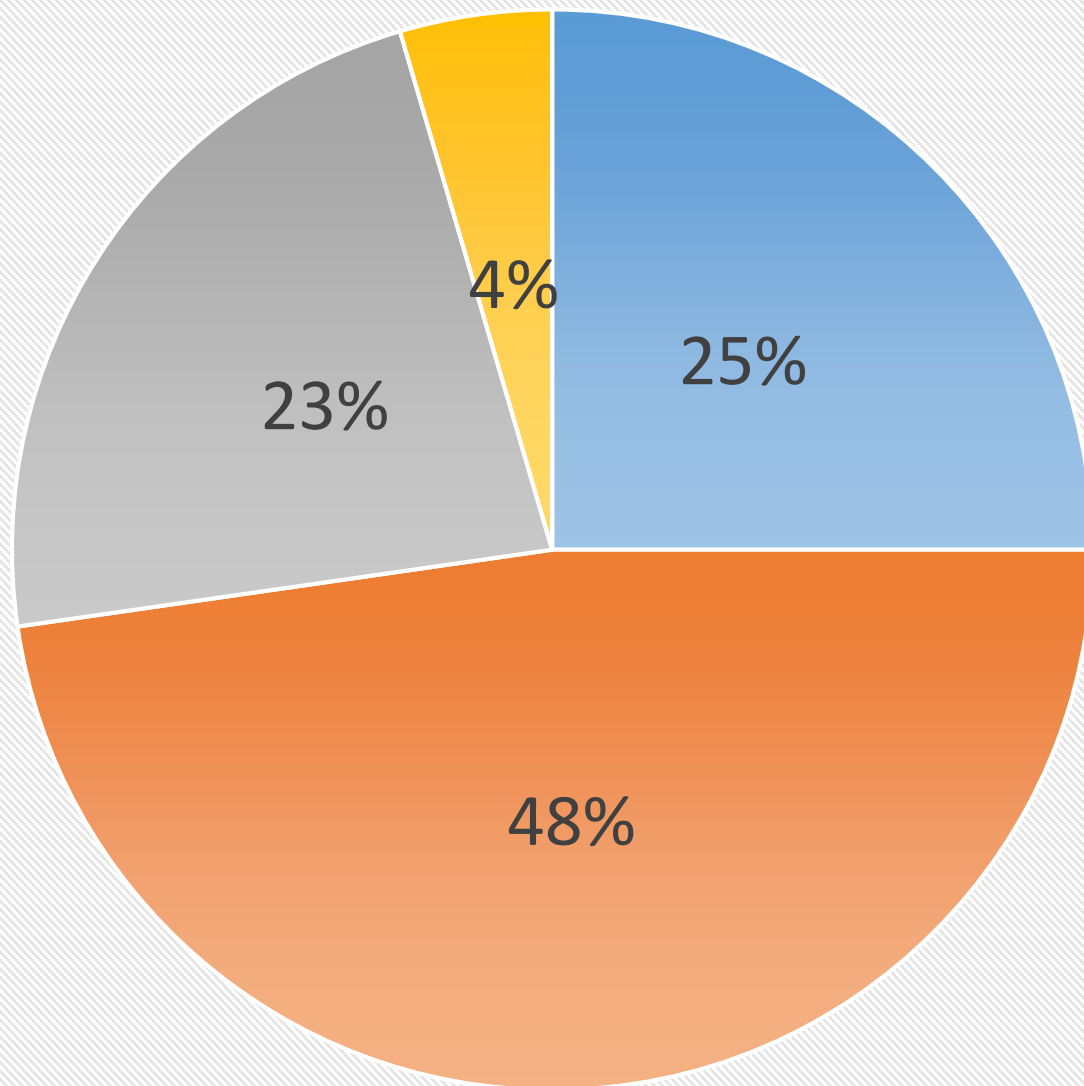

- 1: そう思う
- 2: どちらかというそう思う
- 3: どちらかというそう思わない
- 4: 思わない

2 チーム内でうまくコミュニケーションができています

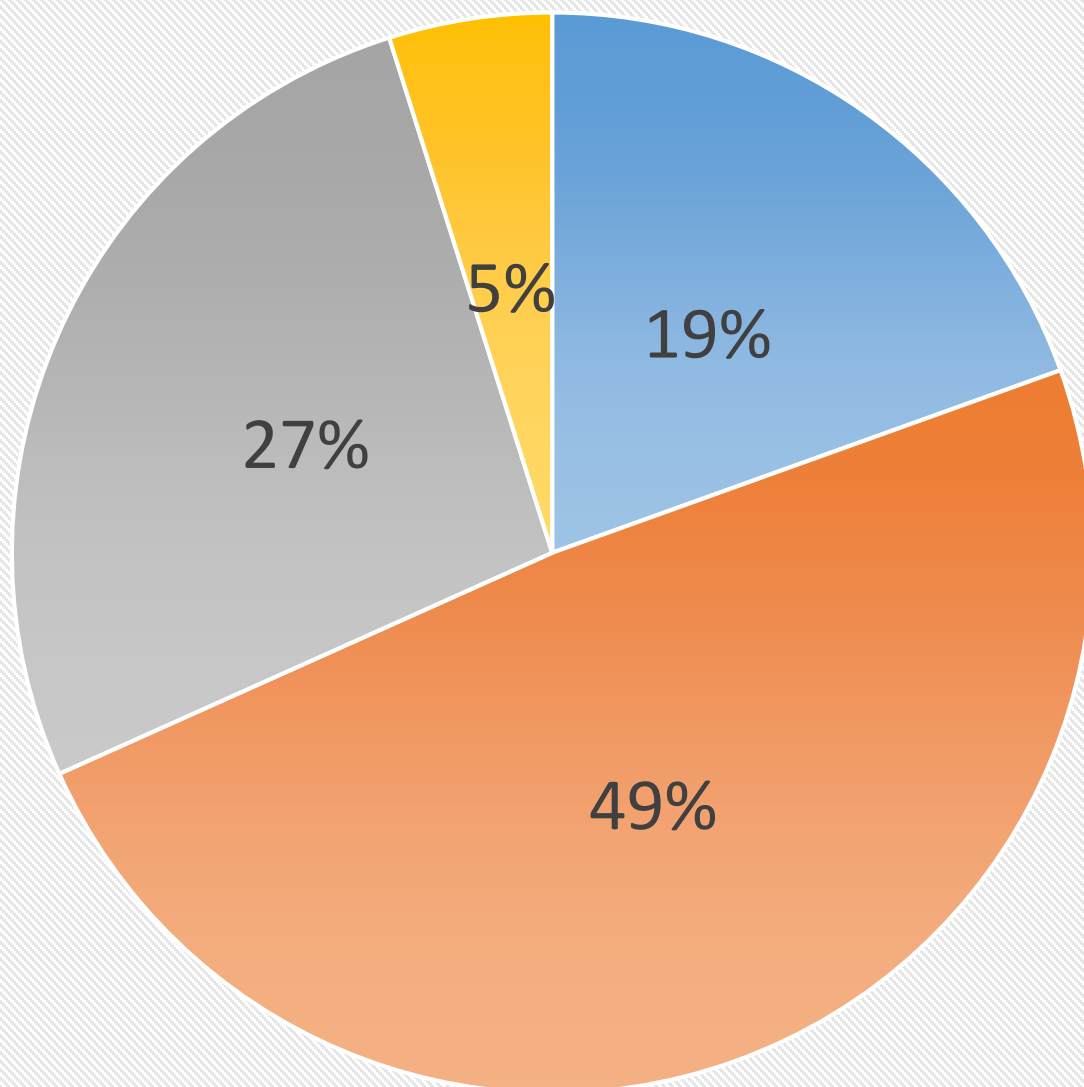

- 1: そう思う
- 2: どちらかというそう思う
- 3: どちらかというそう思わない
- 4: 思わない

3 卒直に自分の意見が言える環境だと感じている

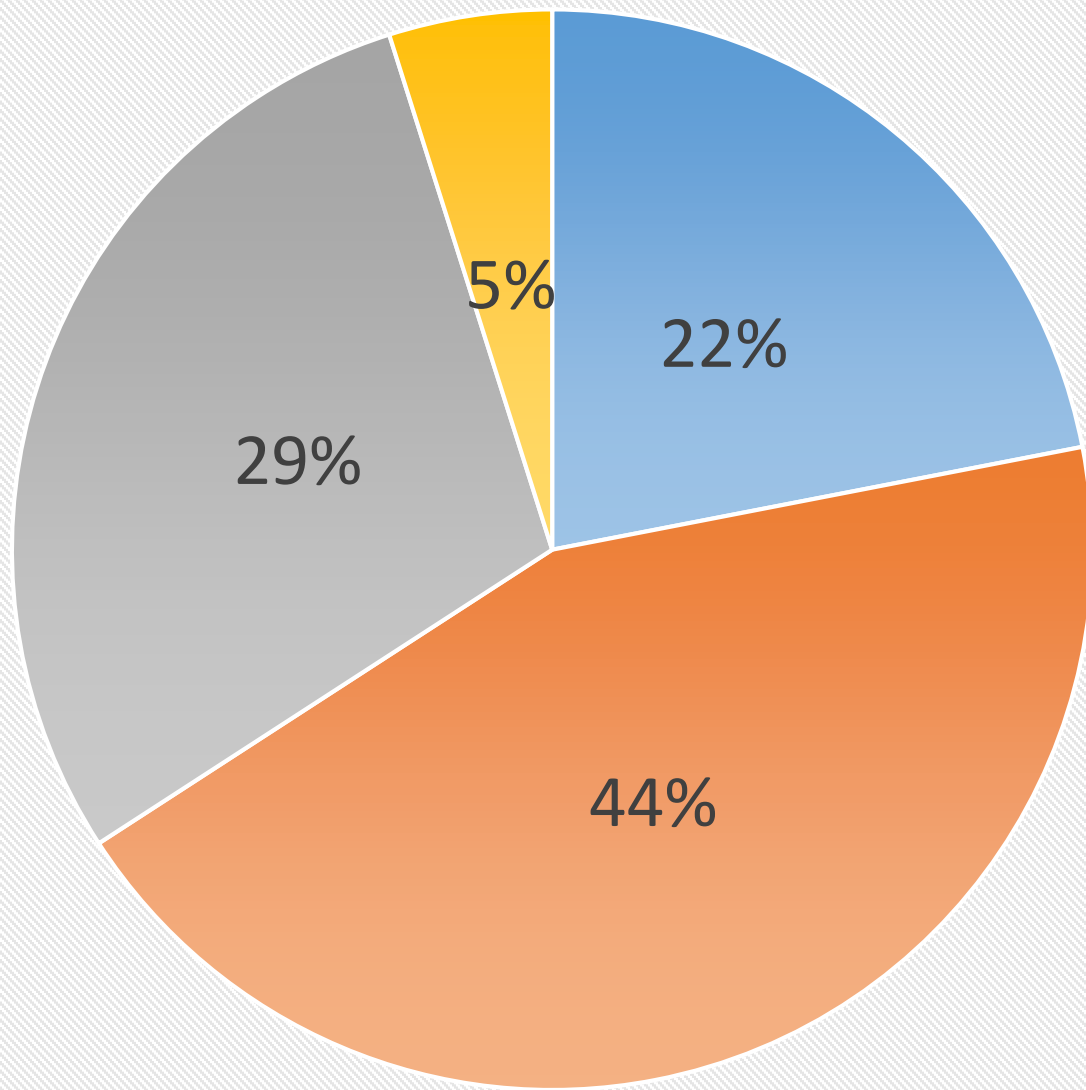

- 1: そう思う
- 2: どちらかというと思う
- 3: どちらかというと思わない
- 4: 思わない

4 コミュニケーションが円滑な組織

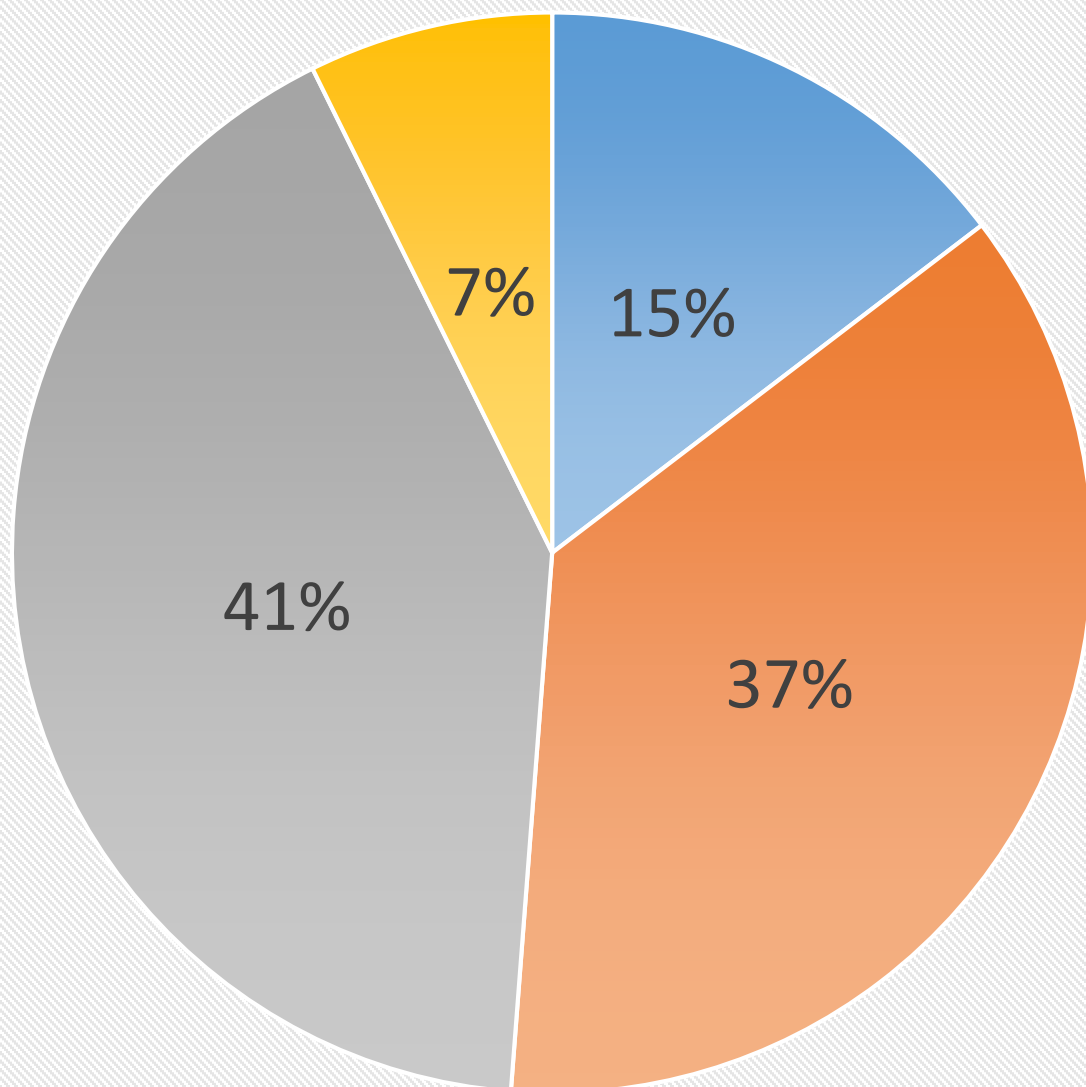

- 1: そう思う
- 2: どちらかというと思う
| ■ 3: どちらかというと思わない |
- 4: 思わない

5 チームワークがよく相互尊重できている組織

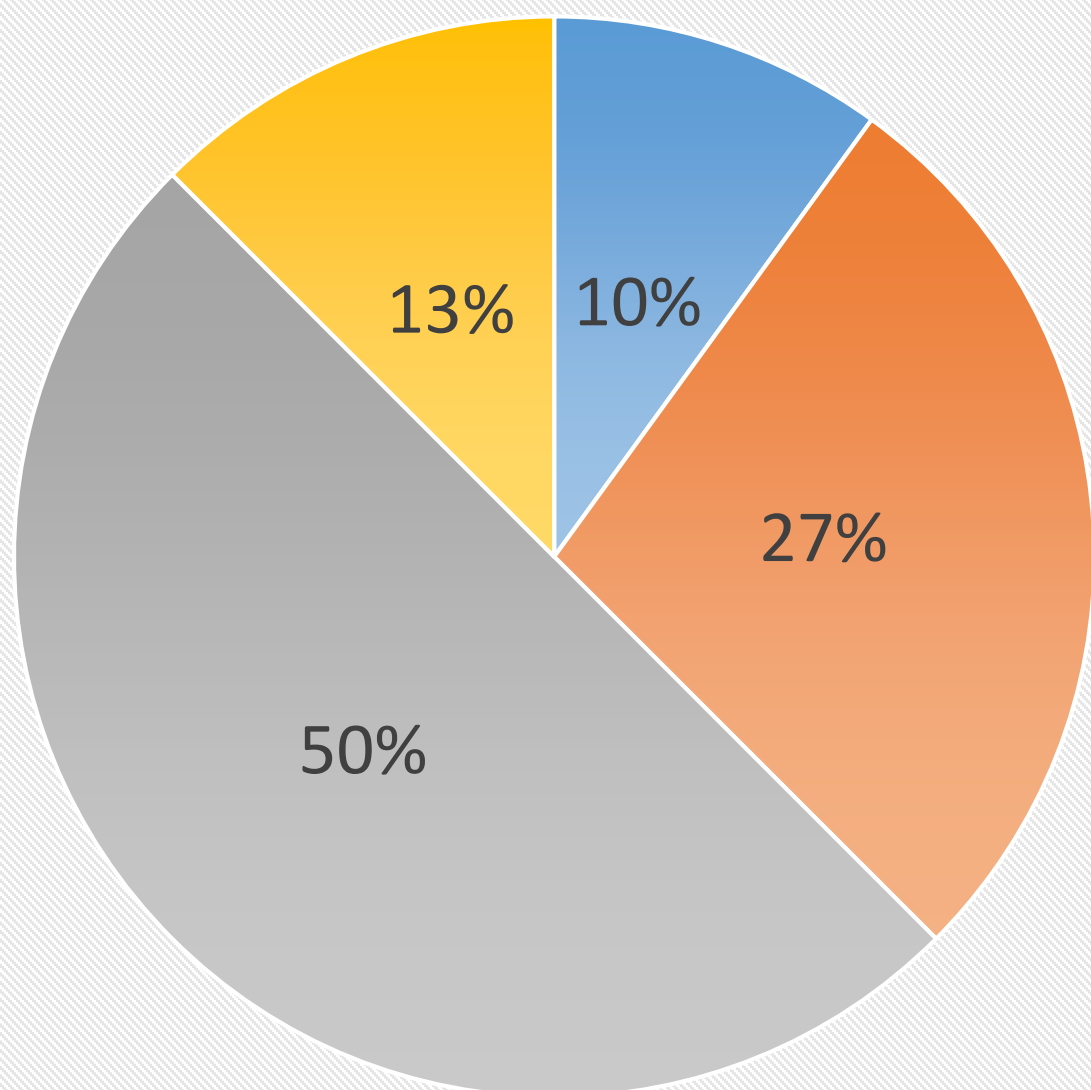

- 1: そう思う
- 2: どちらかというと思う
- 3: どちらかというと思わない
- 4: 思わない

6 社員の自主性を尊重し、仕事を任せ、周囲がそれを支援する組織風土がある

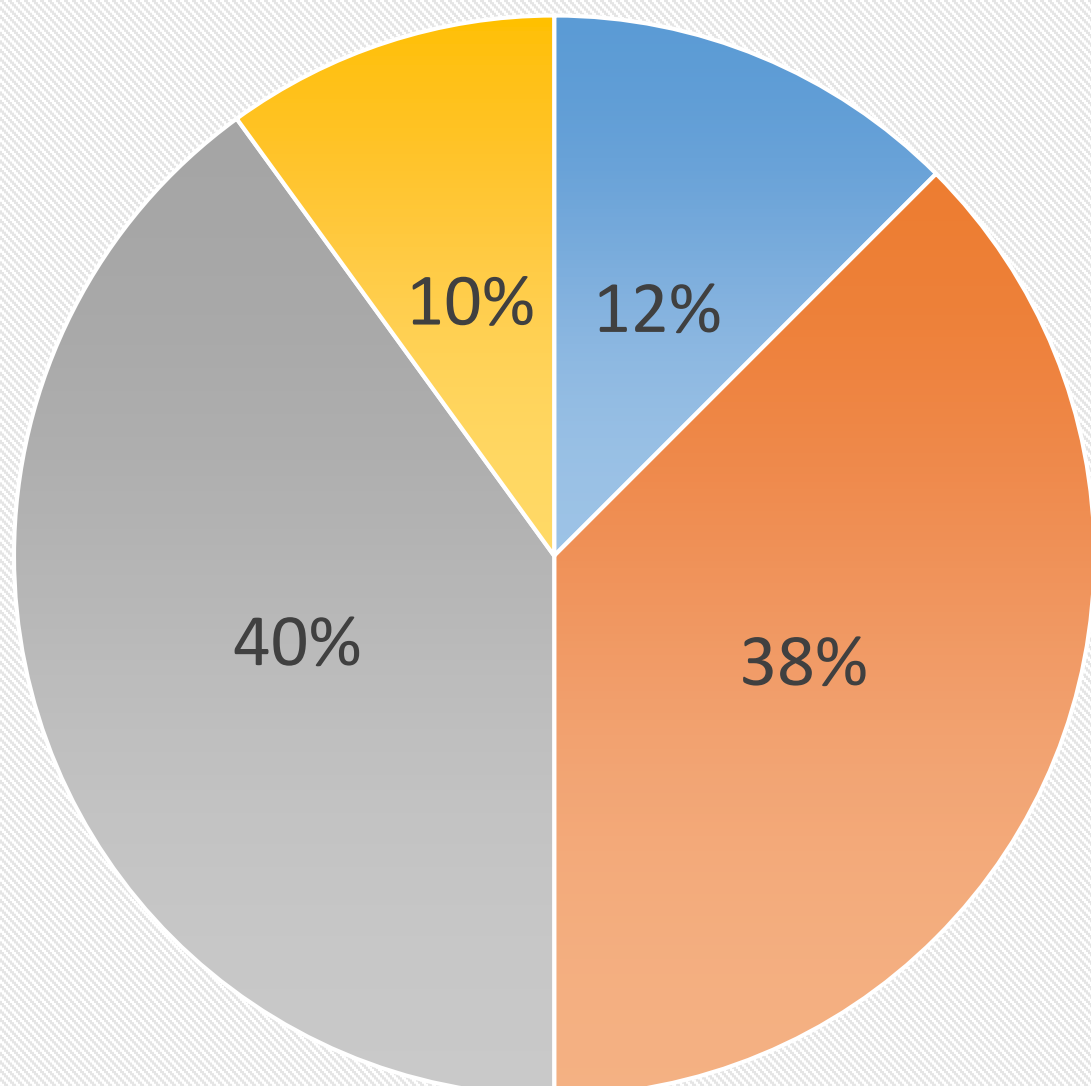

- 1: そう思う
- 2: どちらかというと思う
- 3: どちらかというと思わない
- 4: 思わない

7 自由にアイデアや意見を言える組織風土がある

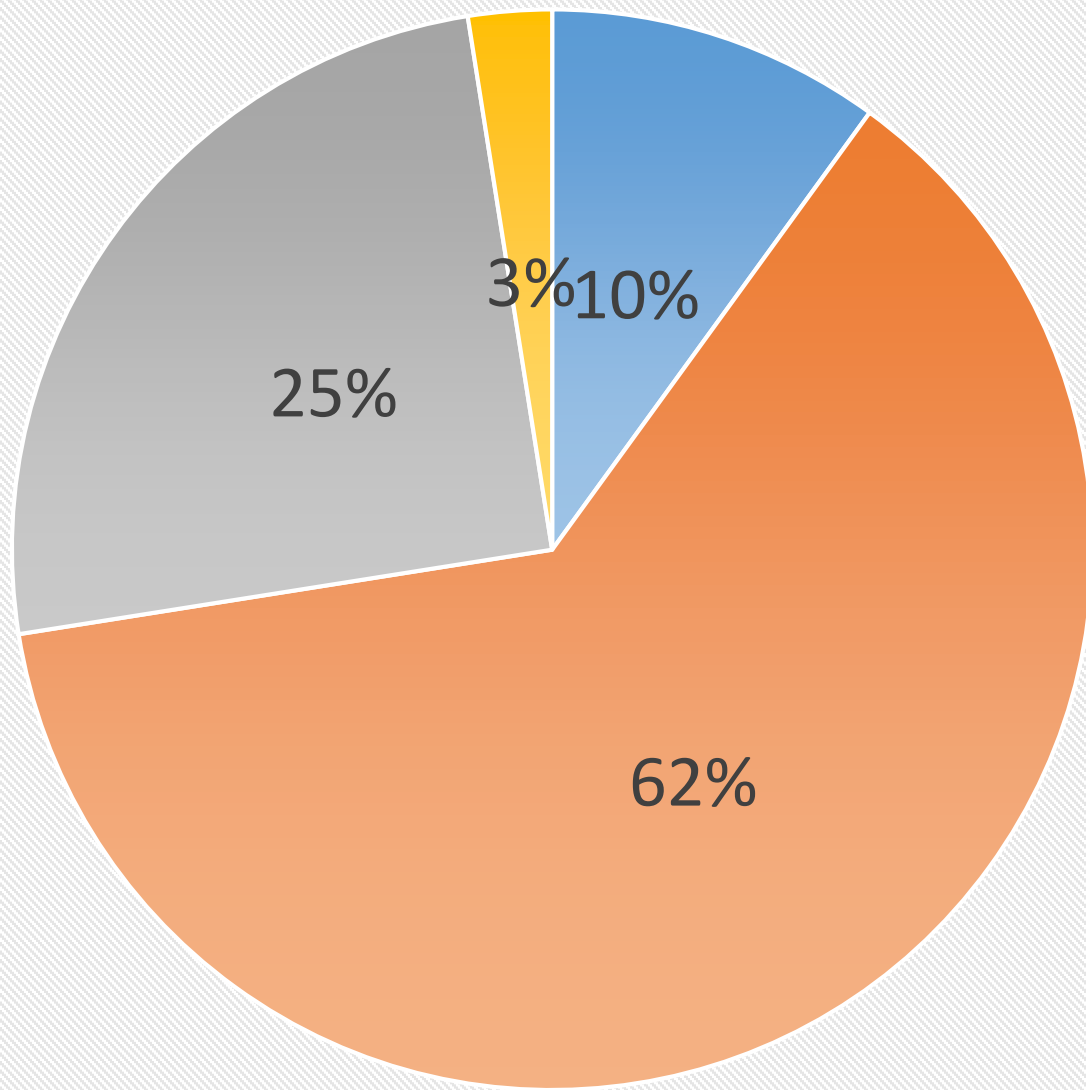

- 1: そう思う
- 2: どちらかというと思う
- 3: どちらかというと思わない
- 4: 思わない

8 失敗を恐れない、挑戦に対して前向きな組織風土がある

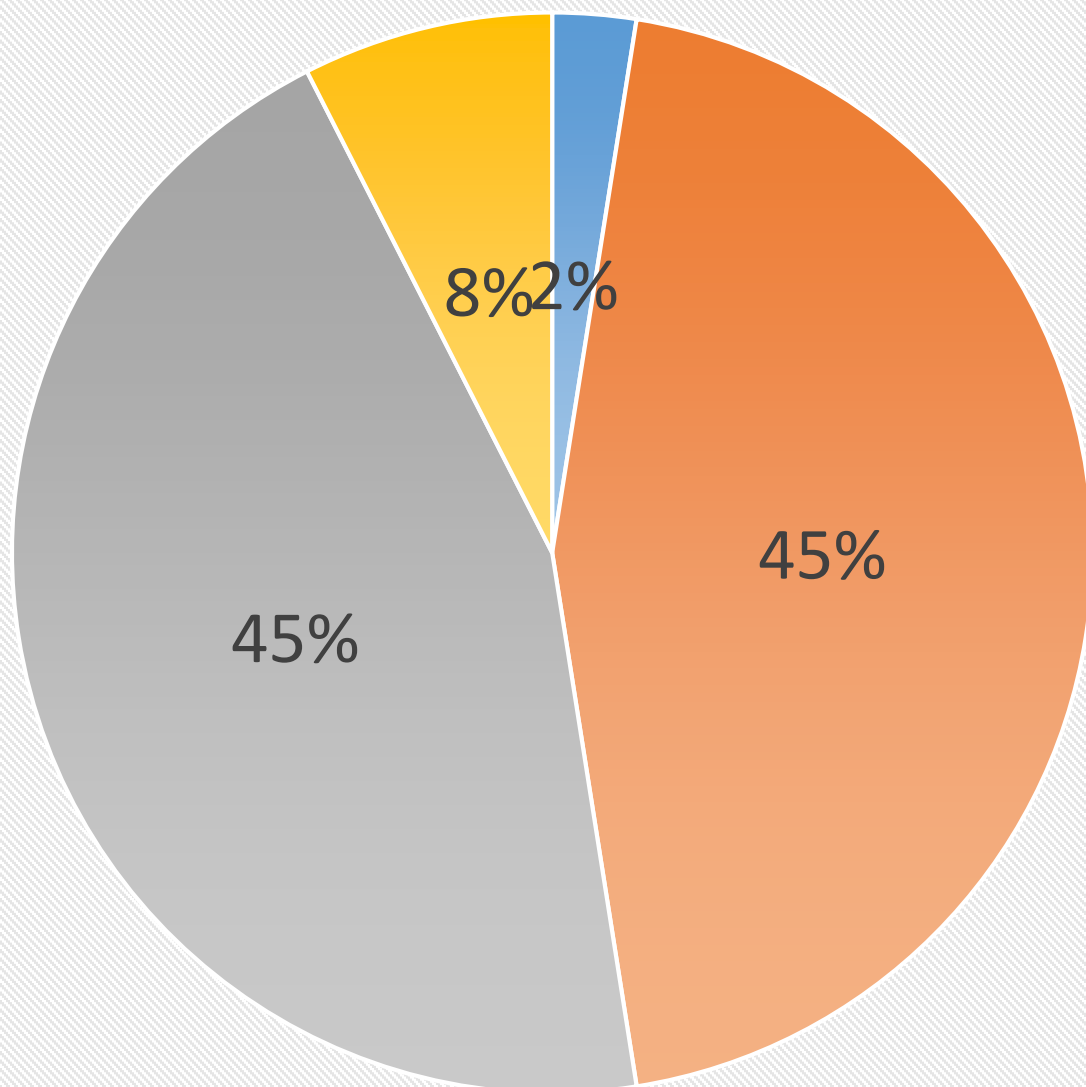

- 1: そう思う
- 2: どちらかというと思う
- 3: どちらかというと思わない
- 4: 思わない

9 向上心の高い社員を育てる組織風土がある

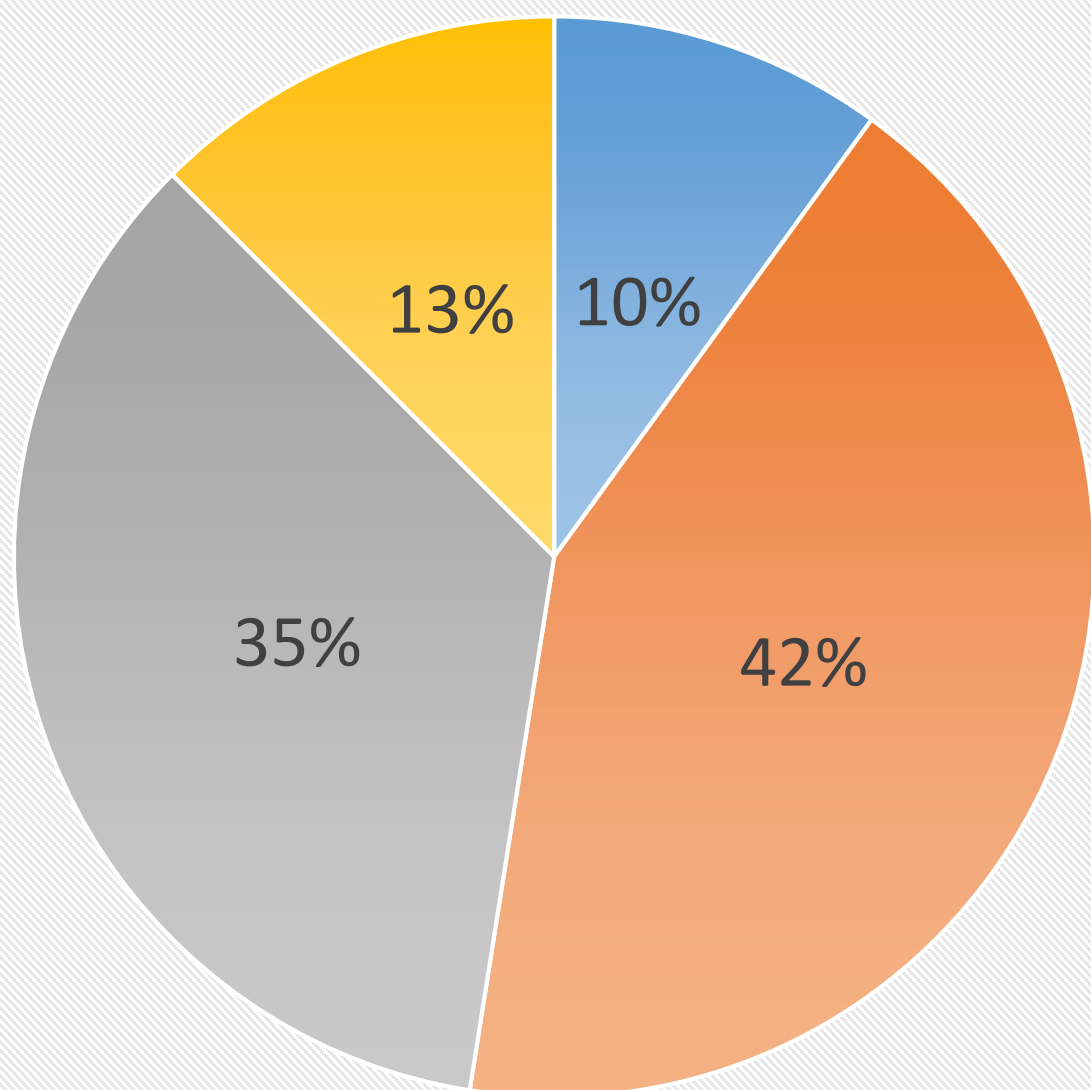

- 1: そう思う
- 2: どちらかというと思う
- 3: どちらかというと思わない
- 4: 思わない

10 課題や悩みを抱えている人をしっかりフォローする組織風土がある

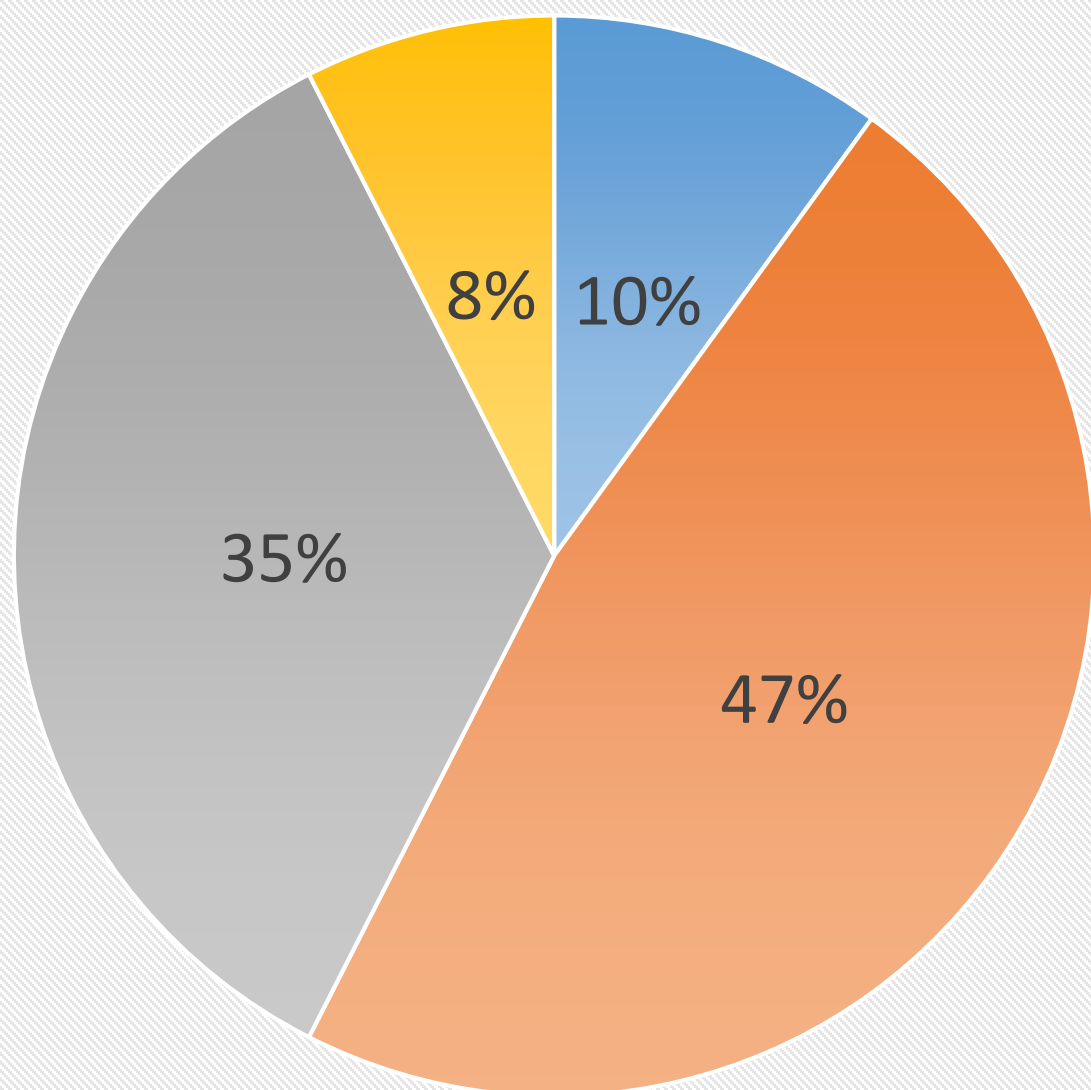

- 1: そう思う
- 2: どちらかというと思う
- 3: どちらかというと思わない
- 4: 思わない

11 上司やメンバーに安心して相談できる組織風土がある
(上司：副主任以上)

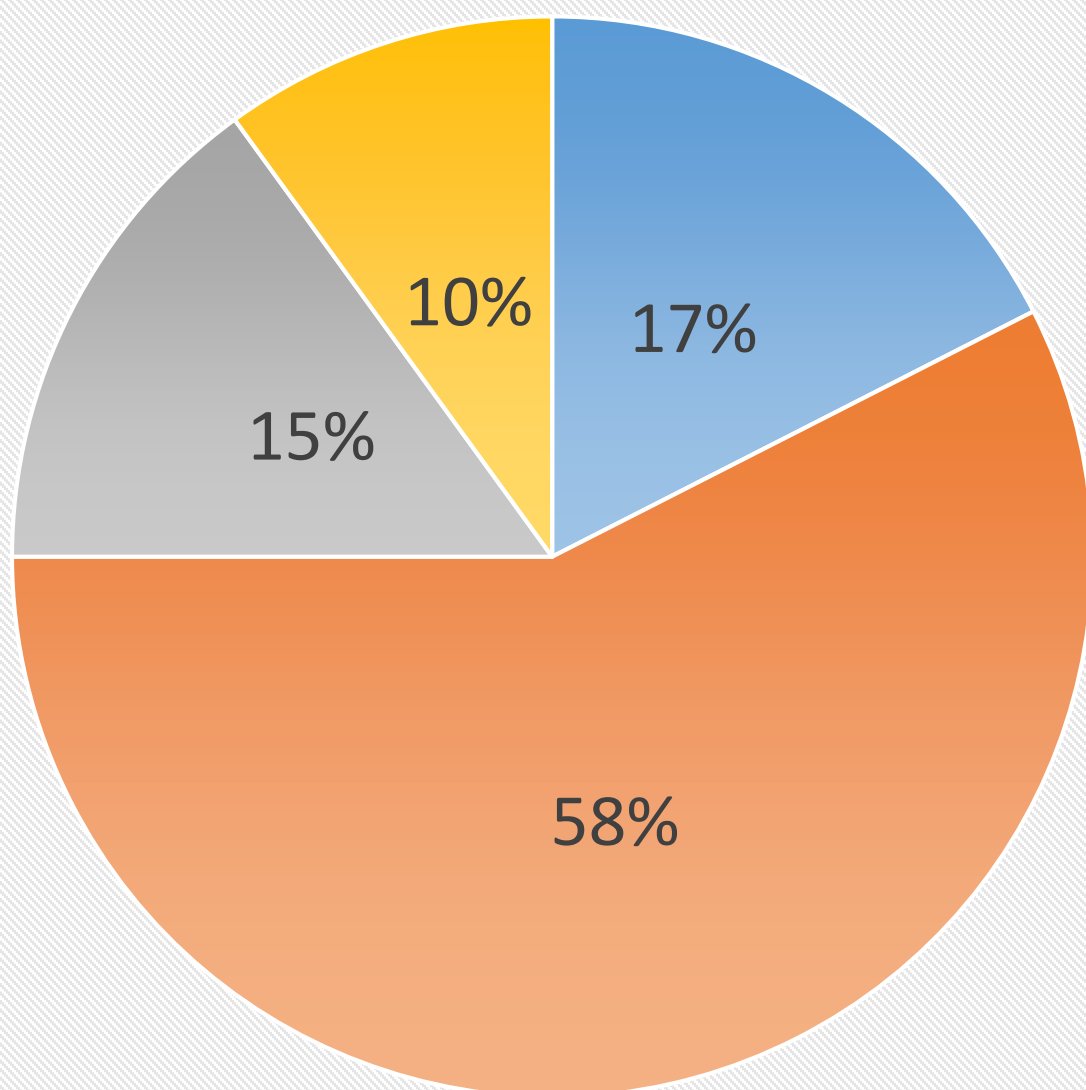

- 1: そう思う
- 2: どちらかというと思う
- 3: どちらかというと思わない
- 4: 思わない

12 上司との相性がよいと感じられる
(上司：副主任以上)

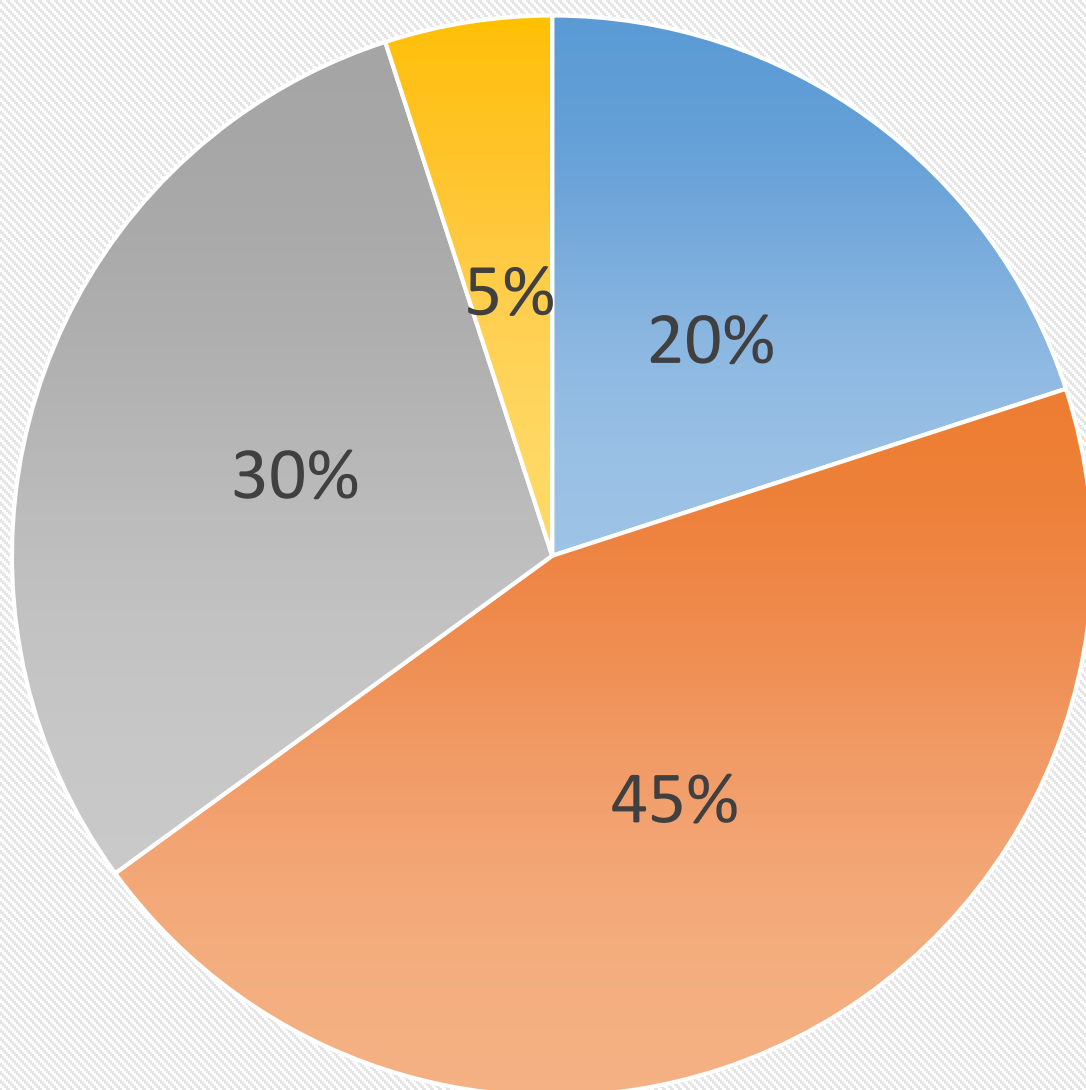

- 1: そう思う
- 2: どちらかというと思う
- 3: どちらかというと思わない
- 4: 思わない

13 上司は困ったときに頼れる存在だ
(上司：副主任以上)

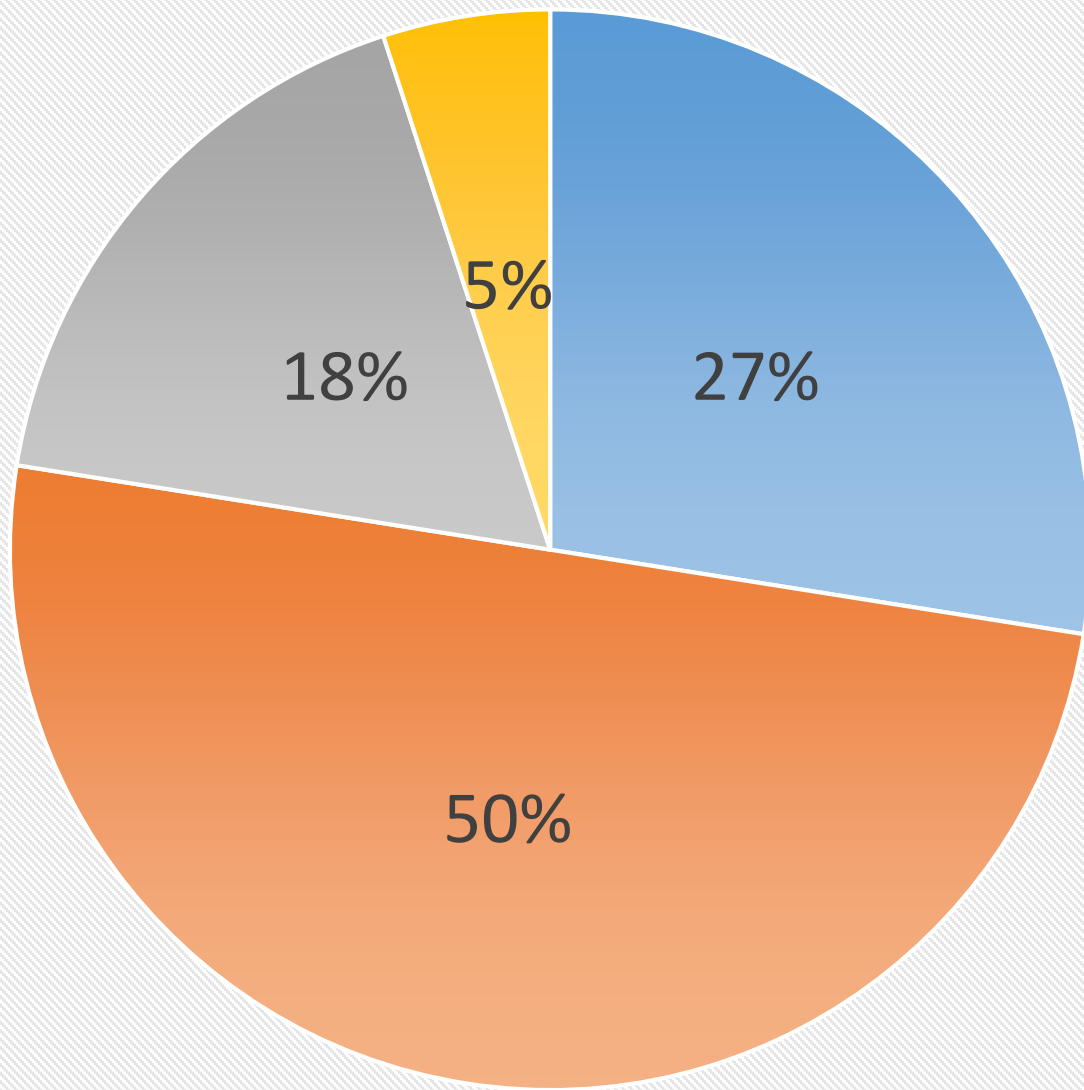

- 1: そう思う
- 2: どちらかというと思う
- 3: どちらかというと思わない
- 4: 思わない

14 上司の指示や指導は適切であると感じられる
(上司：副主任以上)

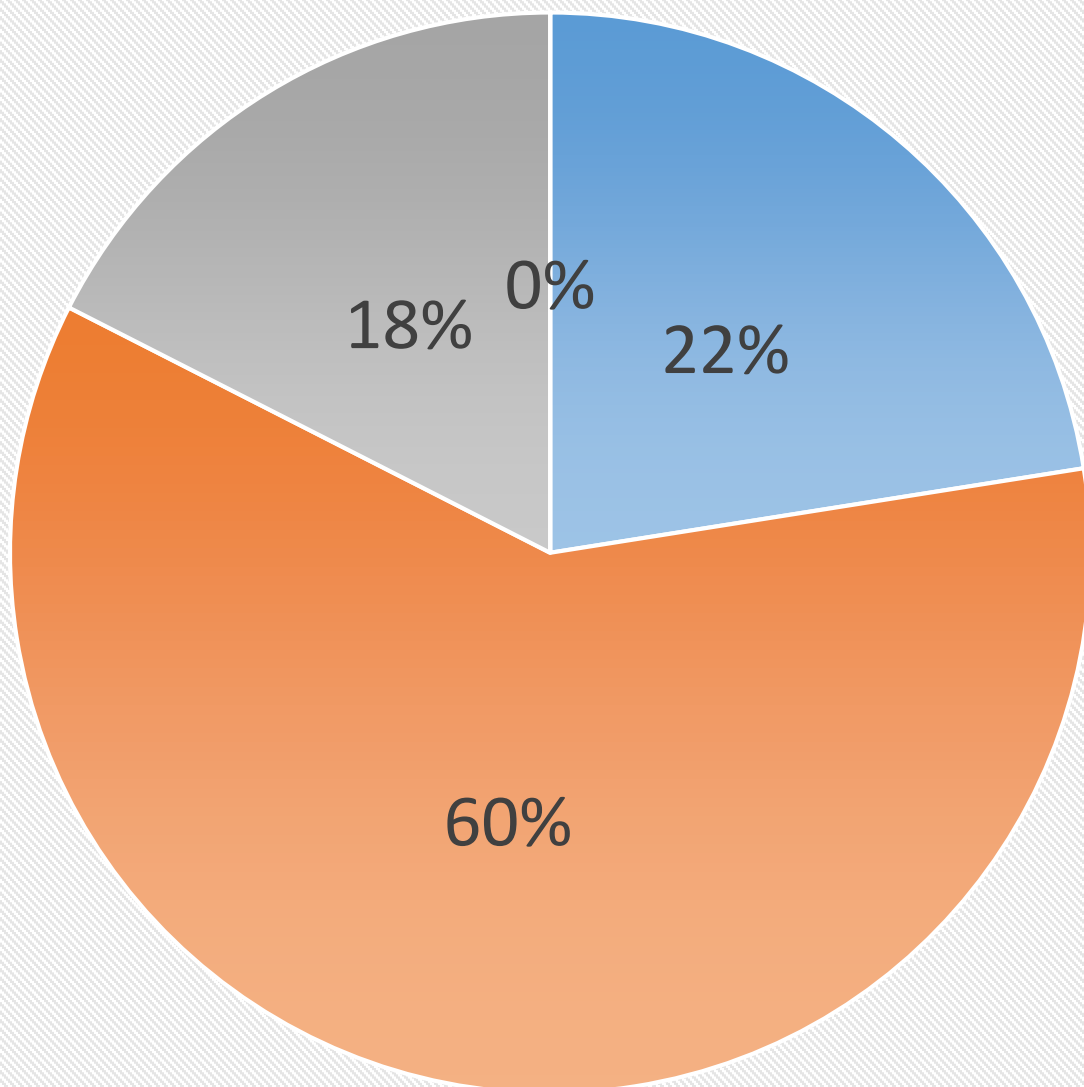

- 1: そう思う
- 2: どちらかというと思う
- 3: どちらかというと思わない
- 4: 思わない

15 上司は成長につながる指摘やフィードバックをしてくれる
(上司：副主任以上)

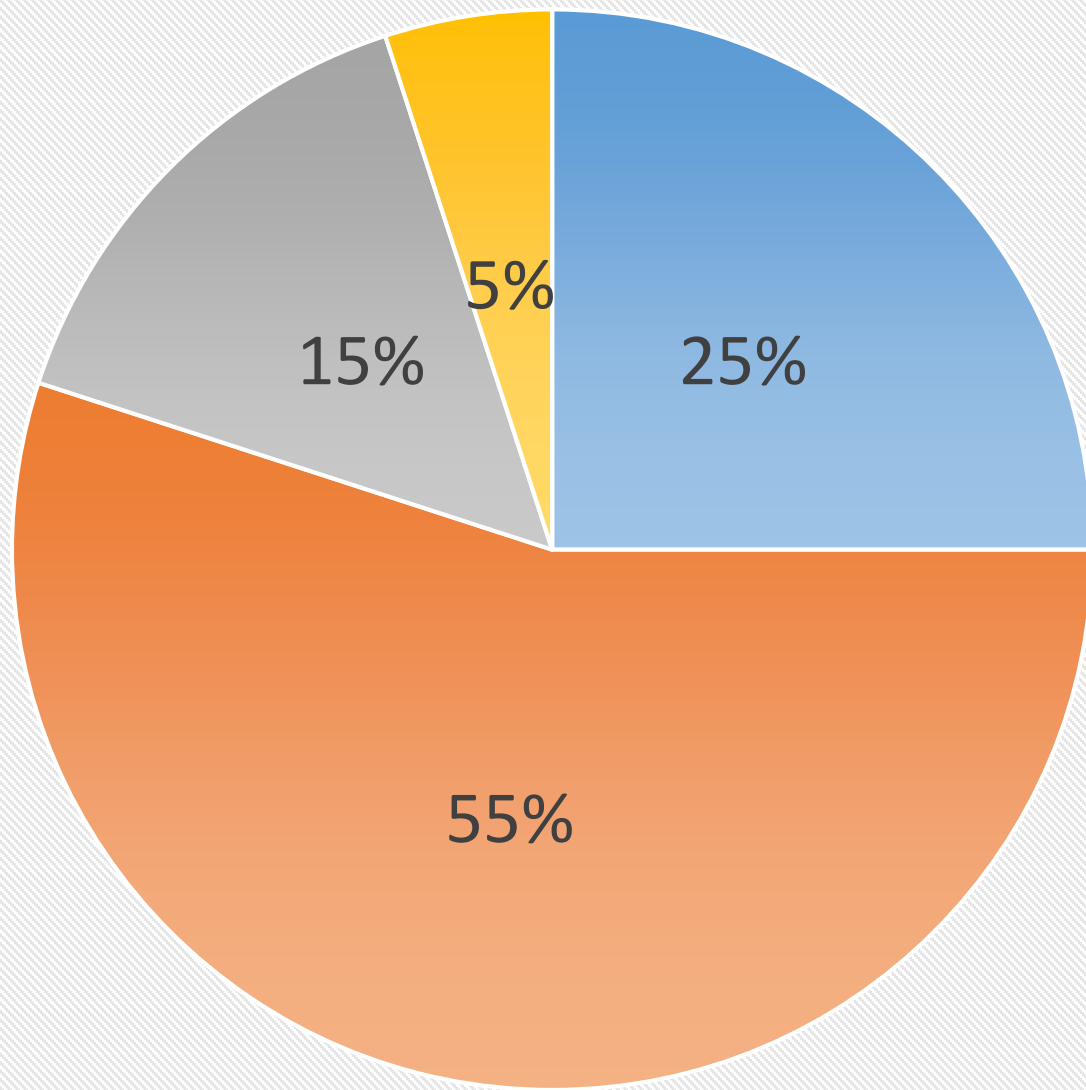

- 1: そう思う
- 2: どちらかというと思う
- 3: どちらかというと思わない
- 4: 思わない

16 上司と業務上に必要な連携やコミュニケーションができている
(上司：副主任以上)

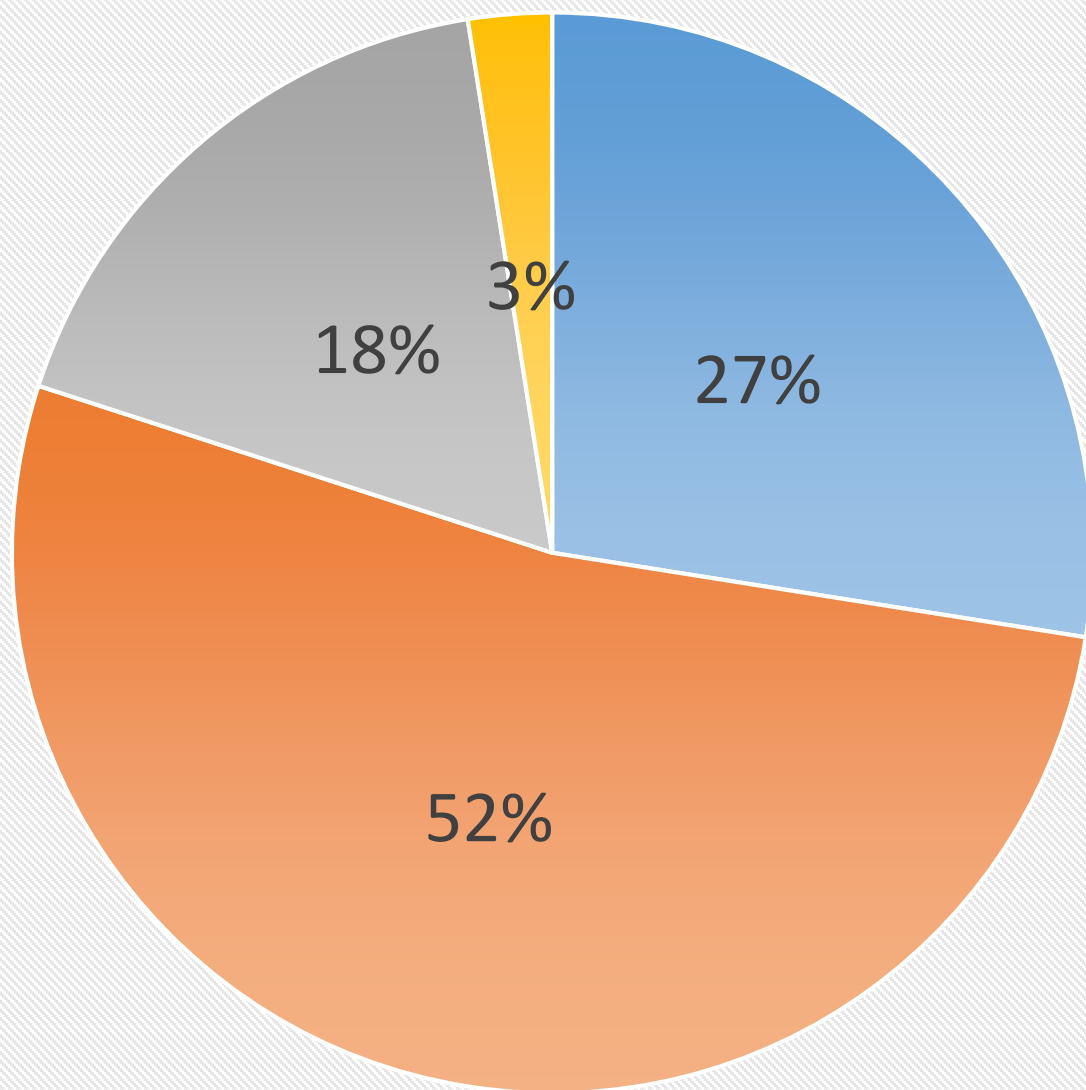

- 1: そう思う
- 2: どちらかというと思う
- 3: どちらかというと思わない
- 4: 思わない